



PALI spa  
via del Collio 67  
33048 San Giovanni al Natisone  
Udine Italy  
意大利乌迪内  
Tel. +39 0432 756074  
info@pali.it  
www.pali.it

# STANDARD 05/1

标准 05/1

CONFORMS TO THE SAFETY REGULATIONS  
CONFORME AUX EXIGENCES DE SECURITE  
CONFORME ALLE NORME DI SICUREZZA  
CONFORME A LAS NORMAS DE SEGURIDAD  
ΣΥΜΦΩΝΑ ΜΕ ΤΗΝ ΑΣΦΑΛΕΙΑ  
В СООТВЕТСТВИИ С БЕЗОПАСНОСТИ  
符合安全法规

**IMPORTANT: PLEASE READ THESE INSTRUCTIONS CAREFULLY TO ENSURE THE SAFETY OF YOUR CHILD. PLEASE KEEP FOR FUTURE REFERENCE.**

**IMPORTANT: LIRE ATTENTIVEMENT CE PETIT LIVRET D'INSTRUCTIONS AFIN DE NE PAS COMPROMETTRE LA SÉCURITÉ DE VOTRE ENFANT. LE CONSERVER POUR UNE CONSULTATION ULTÉRIEURE.**

**IMPORTANTE: LEGGERE ATTENTAMENTE QUESTO LIBRETTO DI ISTRUZIONI PER NON COMPROMETTERE LA SICUREZZA DEL VOSTRO BAMBINO. CONSERVARLO PER INFORMAZIONI FUTURE.**

**IMPORTANTE: LEER DETENIDAMENTE ESTE MANUAL DE INSTRUCCIONES PARA GARANTIZAR LA MÁXIMA SEGURIDAD DEL NIÑO. CONSERVARLO PARA FUTURAS CONSULTAS.**

**ΣΗΜΑΝΤΙΚΟ: ΠΑΡΑΚΑΛΟΥΜΕ ΔΙΑΒΑΣΤΕ ΑΥΤΕΣ ΤΙΣ ΟΔΗΓΙΕΣ ΧΡΗΣΗΣ ΠΡΟΣΕΧΤΙΚΑ ΓΙΑ ΝΑ ΔΙΑΣΦΑΛΕΙΑ ΤΟΥ ΠΑΙΔΙΟΥ ΣΑΣ. ΠΑΡΑΚΑΛΟΥΜΕ ΚΡΑΤΗΣΤΕ ΤΙΣ ΓΙΑ ΝΑ ΑΝΑΦΕΡΕΣΤΕ ΣΕ ΑΥΤΕΣ ΣΤΟ ΜΕΛΛΟΝ.**

**ВАЖНО! ВНИМАТЕЛЬНО ПРОЧЕСТЬ ИНСТРУКЦИЮ ПЕРЕД УСТАНОВКОЙ. НЕПРАВИЛЬНАЯ УСТАНОВКА ПОДВЕРГАЕТ ОПАСНОСТИ РЕБЕНКА. СОХРАНЯТЬ ДЛЯ ПОСЛЕДУЮЩИХ КОНСУЛЬТАЦИЙ.**

**重要事项：请仔细阅读这些说明，以确保您的孩子安全。请保留备查。**

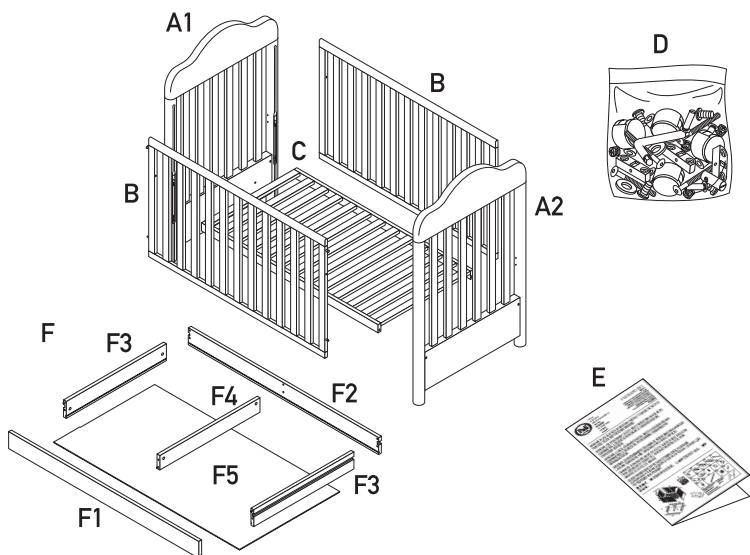

D1  x 1	D2  x 8	D3  x 4	D4  x 6	D5  x 2
D6  x 4	D7  x 4	D8  x 4	D9  x 2	D10  x 2
D11  x 4	D12  x 2	D13  x 6	D14  x 6	
Tools needed for assembly Outillage nécessaire Attrezzi necessari Herramientas necesarias Εργαλεία που απαιτούνται		Необходимые инструменты 所需工具		

**UK** Since the lowest position of the base is the safest, use it as soon as the baby is at an age when he can sit up. If the child is left alone in the cot, always make sure that the dropside is raised. It is dangerous to: - leave something in the cot that could represent a foot-hold or constitute a suffocation or strangulation hazard for the child; - put the cot near a heat source (gas or electrical appliances), which could constitute a fire hazard. The mattress selected must be such that the inner height (that is the distance between the surface of the mattress and the top of the bed) is at least 500 mm in the lowest position of the base and at least 200 mm in the highest position. The screw put on the fixed side marks the mattress's maximum height. We recommend using a mattress that is 124x64 cm and 10 cm thick max. The assembly devices must always be properly tightened. Regularly check to make sure that the screws are properly tightened; if not, tighten them to avoid snagging or hooking (clothing, chain, etc.) as this could constitute a strangulation hazard.

**IMPORTANT:** In order to properly assemble the cot, carry out the operations in the order specified. Failure to assemble the crib in the manner recommended could make the crib hazardous.

Never use the cot if even a single part is damaged, worn or missing. Use only manufacturer-approved spare parts. Do not place more than one mattress in the cot. It is necessary to remove the supporting guides in order to support the stave frame in the high position, before using the cot in the low position.

**F** La position la plus basse du sommier étant la plus sûre, utiliser cette position dès que le bébé est en âge de s'asseoir. Si l'enfant est laissé sans surveillance dans le lit, toujours s'assurer que le côté coulissant est en position haute. Il est dangereux: de laisser quelque chose dans le lit qui pourrait fournir une prise pour le pied de l'enfant ou présenter un danger d'étouffement ou d'étranglement, de placer le lit auprès d'une source de chaleur (appareils à gaz ou électriques) ce qui pourrait déclencher un risque d'incendie. Le matelas choisi doit être tel que la hauteur intérieure (c'est à dire la distance de la surface du matelas jusqu'à la partie supérieure du lit) soit d'au moins 500 mm dans la position la plus basse du sommier et d'au moins 200 mm dans la position la plus haute. La vis sur le côté fixe du lit indique la hauteur supérieure maximum autorisée du matelas. Il est recommandé d'utiliser un matelas de dimensions 124x64 cm, épaisseur 10 cm maxi. Les dispositifs d'assemblage doivent toujours être convenablement serrés. Vérifier régulièrement le vissage des vis, et revisser si nécessaire afin d'éviter tous risques d'accrochage (vêtements, chaînette, etc...) ce qui pourrait présenter un risque d'étranglement.

**IMPORTANT:** Pour obtenir un montage correct, veuillez effectuer les opérations dans l'ordre indiqué. Un montage différent de celui préconisé peut rendre le lit dangereux. Ne pas utiliser le lit s'il a des parties endommagées, usées ou manquantes, et n'utiliser que des pièces de rechange approuvées par le fabricant. Ne jamais utiliser plus d'un matelas dans le lit. Enlever les guides de soutien qui tiennent la base du lit à la position la plus basse. Pour prévenir tout risque de chute, quand l'enfant devient capable de grimper hors du lit, ne plus utiliser ce dernier.

**I** La posizione bassa della rete è la più sicura; utilizzare tale posizione appena il bambino comincia a stare seduto. Se il bambino è lasciato solo nella culla, assicurarsi sempre che la sponda mobile sia sollevata. È pericoloso: - lasciare qualcosa nella culla che possa imprigionare i piedi o creare rischi di soffocamento o strangolamento per il bambino; - avvicinare il lettino a fonti di calore (apparecchi a gas o elettrici), che possano creare rischi d'incendio. Il materasso scelto deve essere tale da avere almeno una distanza di 500 mm tra la superficie del materasso e i lati superiori delle sponde con la rete in posizione bassa e 200 mm con la rete in posizione alta. La vite applicata sulla sponda fissa indica la massima altezza del materasso. Raccomandiamo di utilizzare un materasso di dimensioni 124x64 cm, spessore 10 cm max. Le varie parti del lettino devono sempre essere serrate saldamente. Controllare periodicamente che le viti siano ben avvitate; in caso contrario, serrarle completamente per evitare che qualcosa (catenine, indumenti ecc.) vi si possano agganciare causando rischi di strangolamento.

**IMPORTANTE:** Per il corretto montaggio, seguire le operazioni nell'ordine indicato. Un montaggio errato potrebbe rendere il lettino pericoloso.

Non utilizzare il lettino se una parte fosse danneggiata, usurata o mancante e utilizzare solamente parti di ricambio approvate dal costruttore. Non utilizzare più di un materasso nel letto. È necessario togliere le guide di supporto per sostenere la base del letto nella sua posizione più alta, prima che il letto sia utilizzato nella sua posizione più bassa. Per prevenire il rischio di cadute, quando il bambino è in grado di arrampicarsi al di fuori del lettino, tale lettino non va più utilizzato.

**E** La posición baja del somier es la más segura; utilizar dicha posición en cuanto el niño empiece a estar sentado. Cuando deje al bebé solo en la cuna, controle siempre que la barandilla móvil esté levantada. Es peligroso: - dejar algo en la cuna que pueda atrapar los pies o generar riesgos de ahogo o estrangulamiento para el bebé; - acercarse a fuentes de calor (aparatos a gas o eléctricos), que puedan generar riesgos de incendio. El colchón seleccionado, deberá tener como mínimo una distancia de 500 mm, entre la superficie del colchón y los lados superiores de las barandillas, con el somier en posición baja, y 200 mm, con el somier en posición alta. El tornillo aplicado en la barandilla móvil, indica la altura máxima del colchón. Recomendamos utilice un colchón de tamaño 124x64 cm., espesor 10 cm. máx. Las diferentes partes de la cuna, deberán estar siempre bien apretadas. Controle periódicamente que los tornillos estén bien atornillados; de lo contrario, apretarlos totalmente para evitar que algo (cadenas, prendas, etc.) se enganche causando riesgos de estrangulamiento.

**IMPORTANTE:** Para el correcto montaje, llevar a cabo las operaciones en el orden indicado. La cuna mal montada podría ser peligrosa.

No utilizar la cuna si falta alguna parte o está dañada y utilizar sólo piezas de recambio aprobadas por el fabricante. No utilizar más de un colchón en la cuna. Es necesario quitar las guías de soporte para sostener la base de la cama en su posición más alta, antes de que la cuna sea utilizada en la posición más baja. Para prevenir el riesgo de caídas, cuando el niño sea capaz de salirse de la cuna trepando, no seguir utilizándola.

**GR** Η χαμηλή θέση της βάσης είναι η πιο ασφαλής. Χρησιμοποιήστε αυτή τη θέση μόλις το παιδί αρχίσει να κάθεται. Αν το παιδί είναι μόνο του στο κρεβάτι, βεβαιωθείτε ότι το κινητό κάγκελο είναι ανεβασμένο. Είναι επικίνδυνο να αφήσετε αντικείμενα στο κρεβάτι που μπορεί να παγιδεύσουν τα πόδια ή να προκαλέσουν κίνδυνο ασφυξίας ή πνιγμού του παιδιού. Να μην τοποθετείτε το κρεβάτι κοντά σε πηγές θερμότητας (ηλεκτρικές συσκευές ή υγραερίου), που μπορεί να προκαλέσουν πυρκαγιά. Το στρώμα που θα διαλέξετε πρέπει να αφήνει μια απόσταση τουλάχιστον 500 mm ανάμεσα στην επιφάνεια του στρώματος και στις επάνω πλευρές των καγκελών με τη βάση στη χαμηλή θέση και 200 mm με τη βάση στην υψηλή θέση. Η βίδα που εφαρμόζεται στη σταθερή πλευρά δείχνει το μέγιστο ύψος του στρώματος. Συνιστάται η χρήση ενός στρώματος με διαστάσεις 124x64 cm, πάχος μέγιστο 10 cm. Τα διάφορα τμήματα του κρεβατιού πρέπει να είναι πάντα καλά σφιγμένα. Ελέγχετε τακτικά αν όλες οι βίδες είναι καλά σφιγμένες. Στην αντίθετη περίπτωση σφίξτε τις καλά για να μην πιαστεί κάποιο αντικείμενο (αλυσιδίτες ρούχα, κ.τ.λ.) με ενδεχόμενο κίνδυνο πνιγμού.

**ΣΗΜΑΝΤΙΚΟ:** Για τη σωστή συναρμολόγηση εκτελέστε τις ενέργειες με την υποδεικνυόμενη σειρά. Η λανθασμένη συναρμολόγηση μπορεί να κάνει τη χρήση του κρεβατιού επικίνδυνη.

Μη χρησιμοποιείτε το κρεβάτι αν κάποιο τμήμα είναι κατεστραμμένο, φθαρμένο ή λείπει και χρησιμοποιείτε μόνο ανταλλακτικά που έχουν εγκριθεί από τον κατασκευαστή.





Μη χρησιμοποιείτε πάνω από ένα στρώμα στο κρεβάτι. Είναι απαραίτητο να αφαιρέσετε τους οδηγούς στήριξης που σταθεροποιούν τη βάση του κρεβατιού στην πιο ψηλή θέση, πριν το κρεβάτι χρησιμοποιηθεί στην πιο χαμηλή θέση. Να να αποτρέψετε τον κίνδυνο πτώσεων όταν το παιδί είναι σε θέση να σκαρφαλώσει πάνω από το κρεβάτι, το κρεβάτι δεν πρέπει πια να χρησιμοποιείται.

**RU** Низкое положение решетки/подматрасника-наиболее надежно; рекомендуется использовать это положение, как только ребенок начнет сидеть. Если ребенок остается в кроватке один, убедиться, чтобы опускающийся бортик был поднят. Опасно: оставлять в кроватке что-либо, что может зажать ножки ребенка или что может подвергнуть его риску удушья; держать кроватку вблизи источников тепла (газовых или электрических приборов), что может явиться причиной возгорания. Выбранный матрасик должен позволять иметь расстояние 500 мм между поверхностью матрасика и верхними сторонами бортиков с решеткой/подматрасником в низком положении и 200 мм с решеткой/подматрасником в высоком положении. Винт, устанавливаемый на неподвижном борте, показывает максимальную высоту матраса. Рекомендуется использовать матрас с размерами 124x64 см, толщиной 10 см максимум. Различные части кроватки необходимо всегда прочно завинчивать. Регулярно проверять, чтобы винты были хорошо затянуты; в противном случае их необходимо полностью затянуть во избежание сцепления с ними деталей одежды, цепочек и риска удушья.

**ВАЖНО:** Для правильного монтажа действовать в порядке, указанном в инструкции. При неправильном монтаже кроватка может быть опасной для использования.

Не использовать кроватку, если какая-либо часть была повреждена, изношена или отсутствует. Использовать для замены только детали, одобренные производителем. Не использовать в кроватке более одного матраса. Необходимо удалить опорные направляющие для удержания основания кроватки в наиболее высоком её положении, прежде чем кроватка будет использована в её наиболее низком положении. С целью предотвращения риска падения, когда ребёнок в состоянии выкарабкаться из кроватки, такая кровать не должна использоваться.



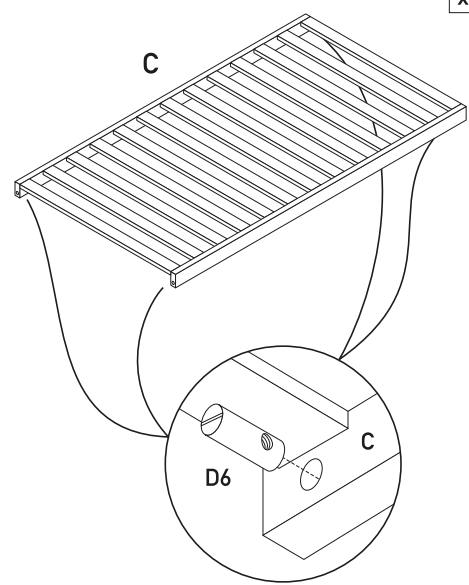
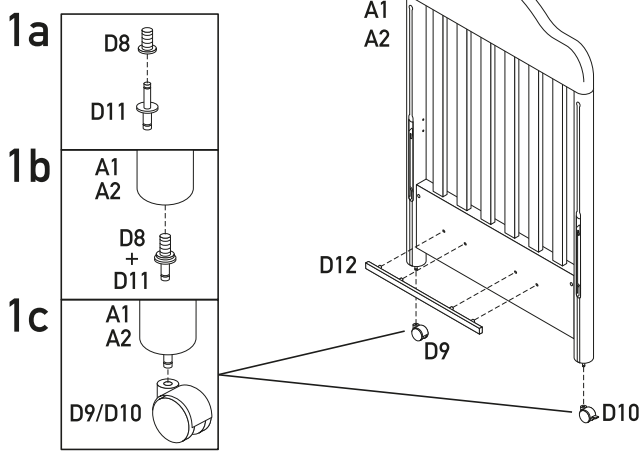

**CN** 鉴于底板越低越安全，当宝贝到了可以坐起来的年龄时，即可使用此款儿童床。如果孩子被独自留在儿童床内，请始终确保拉起拦板。以下行为具有危险性：把某样可用于脚踏的物品，或可能造成孩子窒息或孩子被勒伤的物品留在儿童床内；将儿童床置于存在火灾隐患的热源附近（煤气用具或电器）。所选择床垫其内高度（床垫表面与床顶之间的距离）在底板最低位时必须至少为500毫米，在底板最高位时必须至少为200毫米。我们建议您使用面积不超过124×64厘米、厚度不超过10厘米的床垫。组装机具必须确保始终妥善紧固。应进行定期检查，以确保螺丝钉被正确紧固，否则应拧紧，以免孩子的衣服、项链等被划破或钩住，从而造成孩子被勒伤的危险。重要事：为正确组装儿童床，请按照指定顺序进行操作。不按照推荐方式组装儿童床，会令儿童床具有危险性。

- 1  
D8  
  
x 4
- D9  
  
x 2
- D10  
  
x 2
- D11  
  
x 4
- D12  
  
x 2

- 2  
D6  
  
x 4

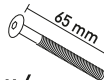

- 3a  
D4  
  
x 4
- D7  
  
x 4

- 3b  
D2  
  
x 8
- D3  
  
x 4
- D4  
  
x 4
- D7  
  
x 4

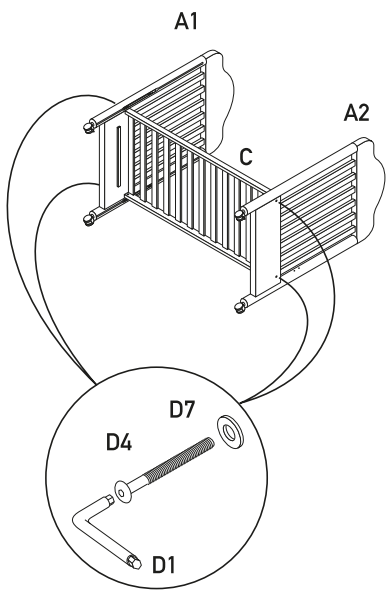

**Assembly of the base  
POSITION**  
◀ LOW OR HIGH ▶

**Assemblage du sommier  
POSITION**  
◀ BASSE OU HAUTE ▶

**Montaggio della rete  
POSIZIONE**  
◀ BASSA O ALTA ▶

**Montaje del somier  
POSICION**  
◀ BAJA O ALTA ▶

**Συναρμολόγηση της βάσης  
ΘΕΣΗ**  
◀ ΧΑΜΗΛΗ Η ΥΨΗΛΗ ▶

**Монтаж решетки  
ПОЛОЖЕНИЕ**  
◀ НИЗКОЕ ИЛИ ВЫСОКОЕ ▶

**组装底座  
位置**  
◀ 低 或 高 ▶

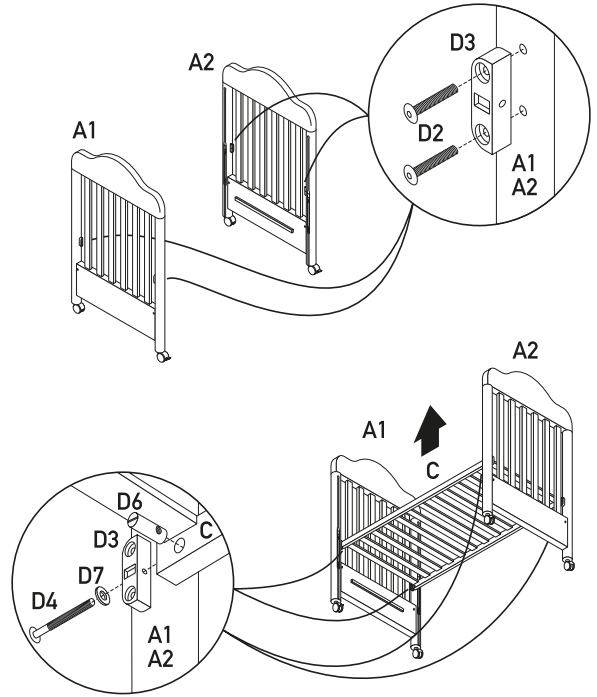

WHEN THE MATTRESS BASE IS NO LONGER FIXED ON ITS HIGHEST POSITION, THE FOUR D3 SUPPORTS MUST BE REMOVED.

LORSQUE LA POSITION HAUTE DU SOMMIER N'EST PLUS UTILISÉE, LES 4 SUPPORTS EN PLASTIQUE D3 DOIVENT ÊTRE IMPÉRATIVEMENT RETIRÉS DES MONTANTS DU LIT.

QUANDO LA POSIZIONE ALTA DELLA RETE NON È PIÙ UTILIZZATA I QUATTRO SUPPORTI D3 DEVONO ESSERE RIMOSSI.

CUANDO SE DEJE DE UTILIZAR LA POSICIÓN ALTA DEL SOMIER, DEBERÁN SACARSE LOS CUATRO SOPORTES D3.

ΟΤΑΝ Η ΥΨΗΛΗ ΘΕΣΗ ΤΗΣ ΒΑΣΗΣ ΔΕΝ ΧΡΗΣΙΜΟΠΟΙΕΙΤΑΙ ΠΛΕΟΝ, ΤΑ ΤΕΣΣΕΡΑ ΣΤΗΡΙΓΜΑΤΑ D3 ΠΡΕΠΕΙ ΝΑ ΑΦΑΙΡΕΘΟΥΝ.

ЕСЛИ ВЕРХНЕЕ ПОЛОЖЕНИЕ РЕШЕТКИ БОЛЬШЕ НЕ ИСПОЛЬЗУЕТСЯ, НЕОБХОДИМО ДОСТАТЬ ЧЕТЫРЕ ОПОРЫ D3.

在组装童床底档位时，无需使用D3\*4塑料垫片。

4

DRAWER  
TIROIR  
CASSETTO  
CAJÓN  
ΣΥΡΤΑΡΙΟΥ  
ЯЩИК  
抽屉

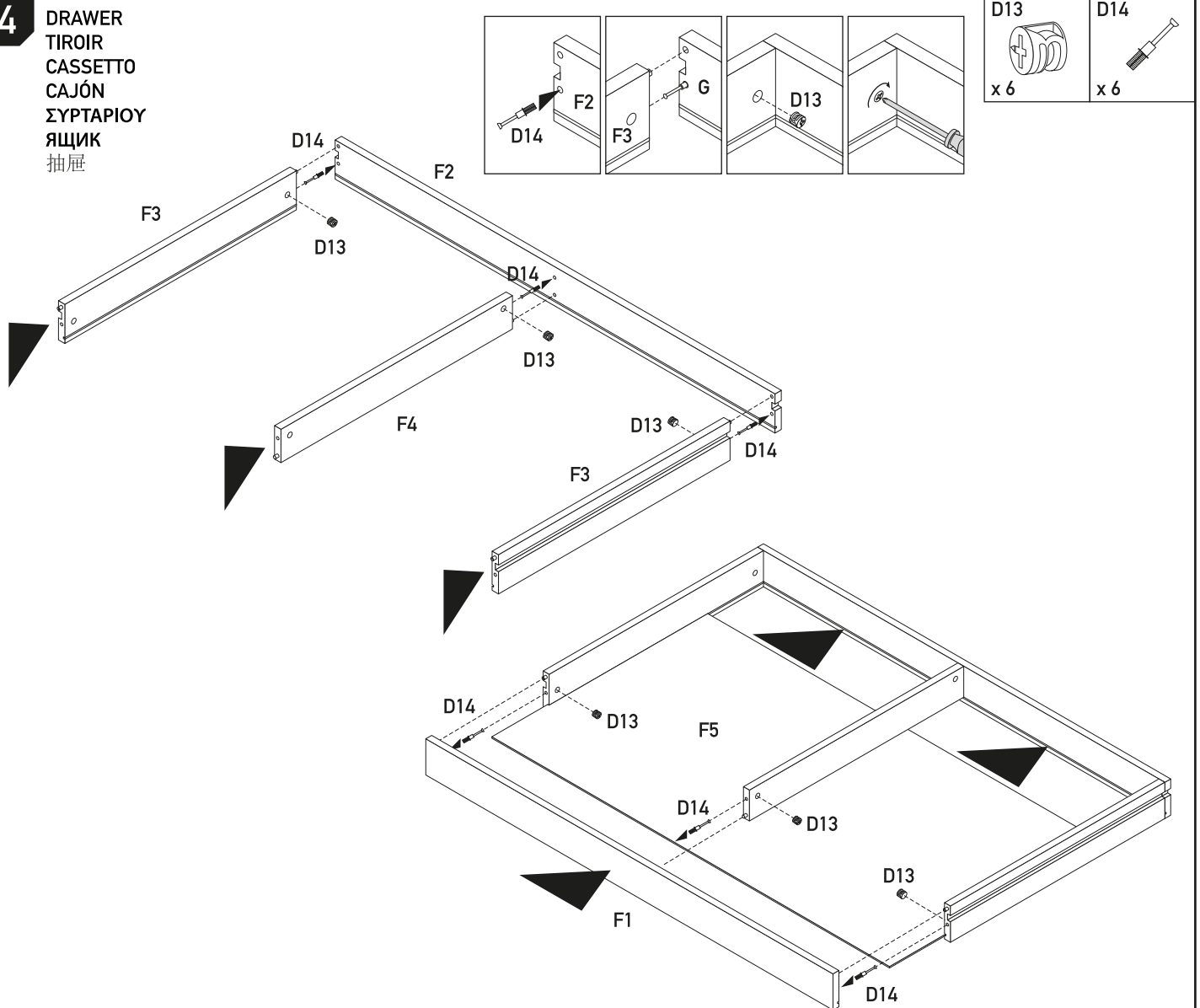

D13

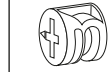

x 6

D14



x 6

PARTS REPERE COMPONENTI ELEMENTOS ΣΤΟΙΧΕΙΩΝ КОМПОНЕНТОВ 零件目录表	Q.TY Q.TE Q.TÀ C.DAD ΠΟΣΟΤΗΤΑ КОЛИЧЕСТВО 数量	DESCRIPTION PART DESIGNATION PIECE DESCRIZIONE ELEMENTO DESCRIPCIÓN ELEMENTO ΠΕΡΙΓΡΑΦΗ ΣΤΟΙΧΕΙΩΝ ОПИСАНИЕ ЭЛЕМЕНТОВ 零件描述	COMPOSITION DESIGNATION MATIERE DESCRIZIONE MATERIALE COMPOSICIÓN ΣΥΝΘΕΣΗ СОСТАВ 描述部分
F1	1	DRAWER FRONT PANNEAU AVANT DE TIROIR FRONTALE CASSETTO FRENTE DEL CAJÓN ΕΜΠΡΟΣ ΣΥΡΤΑΡΙ ПЕРЕД ЯЩИК 抽屉前方面板	MELAMMINIC PARTICLEBOARD PANNEAU DE PARTICULES MELAMINE PANNELLO TRUCIOLARE MELAMMINICO TABLERO AGLOMERADO MELAMINICO ΜΕΛΑΜΙΝΗ ΠΑΝΕΛ ΜΟΡΙΟΣΑΝΙΔΑ МЕЛАМИНА ДСП ПАНЕЛЬ 聚氯乙稀漆刨花板抽屉
F2	1	DRAWER BACK PANNEAU ARRIERE DE TIROIR PANNELLO POSTERIORE CASSETTO POSTERIOR DEL CAJÓN ΕΠΙΣΤΡΟΦΗ ΤΟΥ ΣΥΡΤΑΡΙΟΥ НАЗАД ИЗ ЯЩИКА 抽屉后方面板	
F3	2	DRAWER SIDE LATERAUX DU TIROIR FIANCO CASSETTO LADO DEL CAJÓN ΠΛΕΥΡΑ ΤΟΥ ΣΥΡΤΑΡΙΟΥ СТОРОНА ЯЩИК 抽屉两侧面板	
F4	1	DRAWER CENTER PARTITION SEPARATEUR DE TIROIR DIVISORIO CENTRALE CASSETTO PANEL CENTRAL DEL CAJÓN ΔΙΑΧΩΡΙΣΜΟΣ ΤΟΥ ΣΥΡΤΑΡΙΟΥ ОТДЕЛЕНИЕ ЯЩИК 抽屉中间隔断面板	
F5	1	DRAWER BOTTOM FOND DU TIROIR FONDO CASSETTO FONDO DEL CAJÓN ΚΑΤΩ ΤΟΥ ΣΥΡΤΑΡΙΟΥ НИЖНИЙ ИЗ ЯЩИКА 抽屉底部面板	

MDF

**5**

AT LEAST ONE OF THE TWO SIDES MUST BE FIXED FOR THE STABILITY OF THE BED. CHOOSE BEFORE ON WHICH SIDE OF THE CRIB IT MUST BE APPLIED.

UNE BARRIERE A CHOIX OBLIGATOIREMENT DOIT ETRE FIXEE. CHOISIR INITIALEMENT SUR QUEL CÔTÉ DU LIT L'APPLIQUER.

PER LA STABILITÀ DEL LETTINO ALMENO UNA DELLE DUE SPONDINE DEVE ESSERE FISSATA. SCEGLIERE PRIMA SU QUALE LATO DEL LETTO APPLICARLA.



PARA LA ESTABILIDAD DE LA CUNA, COMO MÍNIMO UNA DE LAS DOS BARANDILLAS DEBERÁ ESTAR FIJADA. DECIDIR ANTES EN QUÉ LADO DE LA CUNA APLICARLA.

ΓΙΑ ΤΗ ΣΤΑΘΕΡΟΤΗΤΑ ΤΟΥ ΚΡΕΒΑΤΙΟΥ ΤΟΥΛΑΧΙΣΤΟΝ ΜΙΑ ΑΠΟ ΤΙΣ ΔΥΟ ΠΛΕΥΡΕΣ ΠΡΕΠΕΙ ΝΑ ΣΤΕΡΕΩΘΕΙ. ΕΠΙΛΕΞΤΕ ΑΡΧΙΚΑ ΣΕ ΠΟΙΑ ΠΛΕΥΡΑ ΤΟΥ ΚΡΕΒΑΤΙΟΥ ΘΑ ΤΗΝ ΕΦΑΡΜΟΣΕΤΕ.

ДЛЯ ОБЕСПЕЧЕНИЯ СТАБИЛЬНОСТИ КРОВАТКИ ХОТЯ БЫ ОДИН ИЗ ДВУХ БОРТОВ ДОЛЖЕН БЫТЬ ЗАФИКСИРОВАН. СНАЧАЛА НЕОБХОДИМО ВЫБРАТЬ, С КАКОЙ СТОРОНЫ ОН БУДЕТ УСТАНОВЛЕН.

为保持床的稳定性，至少必须固定两面中的一面。

The couple of screws D5 must be applied to the holes of the dropside BEFORE mounting it to the crib.

Le couple de vis D5 doivent être appliqués aux trous du côté mobile AVANT le support il dans la huche.

La coppia viti D5 va applicata ai fori della sponda mobile PRIMA di montarla al lettino.

El par de tornillos D5, deberá aplicarse a los orificios de la barandilla móvil ANTES de montarla a la cuna.

Το ζεύγος των βιδών D5 θα πρέπει να εφαρμοστεί στις οπές της κινητής πλευράς ΠΡΙΝ από τη συναρμολόγησή της στο κρεβάτι.

Para винтов D5 устанавливается в отверстие регулируемого борта ПЕРЕД установкой на кроватке.

在安装其中一侧固定挡板时，先安装螺丝钉D5。

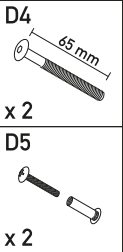
**5a**

The screw put on the fixed side marks the mattress's maximum height.

La vis sur le côté fixe du lit indique la hauteur supérieure maximum autorisée du matelas.

La vite applicata sulla sponda fissa indica la massima altezza del materasso.

El tornillo aplicado en la barandilla móvil, indica la altura máxima del colchón.

Η βίδα που εφαρμόζεται στη σταθερή πλευρά δείχνει το μέγιστο ύψος του στρώματος.

Винт, устанавливаемый на неподвижном борте, показывает максимальную высоту матраса.

当床板使用高档位时，床垫不可高于D4螺丝钉的位置。

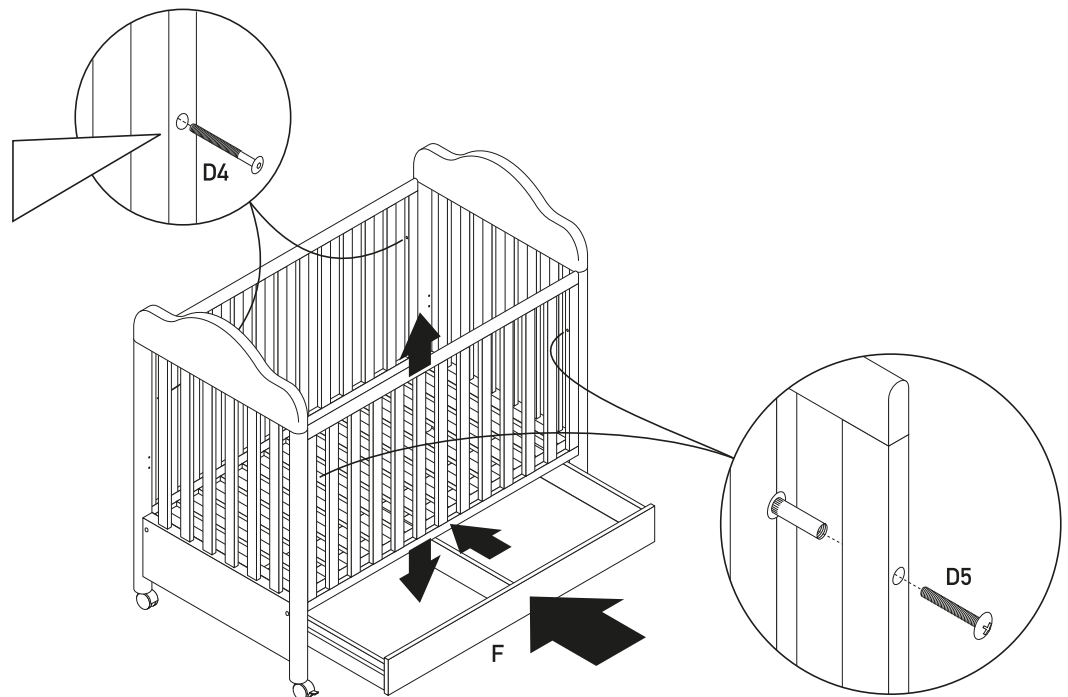
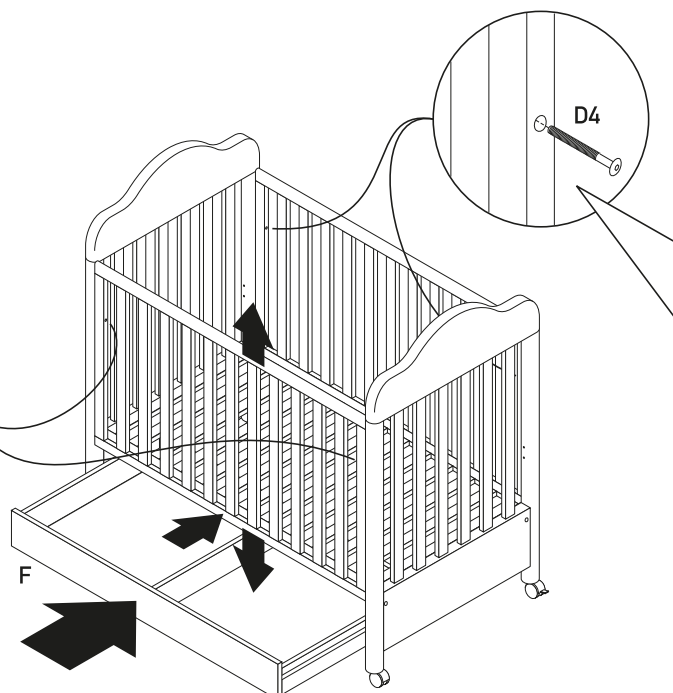
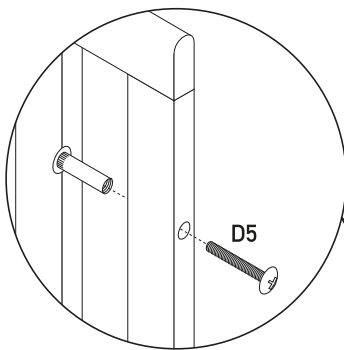
**5b**

The screw put on the fixed side marks the mattress's maximum height.

La vis sur le côté fixe du lit indique la hauteur supérieure maximum autorisée du matelas.

La vite applicata sulla sponda fissa indica la massima altezza del materasso.

El tornillo aplicado en la barandilla móvil, indica la altura máxima del colchón.

Η βίδα που εφαρμόζεται στη σταθερή πλευρά δείχνει το μέγιστο ύψος του στρώματος.

Винт, устанавливаемый на неподвижном борте, показывает максимальную высоту матраса.

当床板使用高档位时，床垫不可高于D4螺丝钉的位置。

6

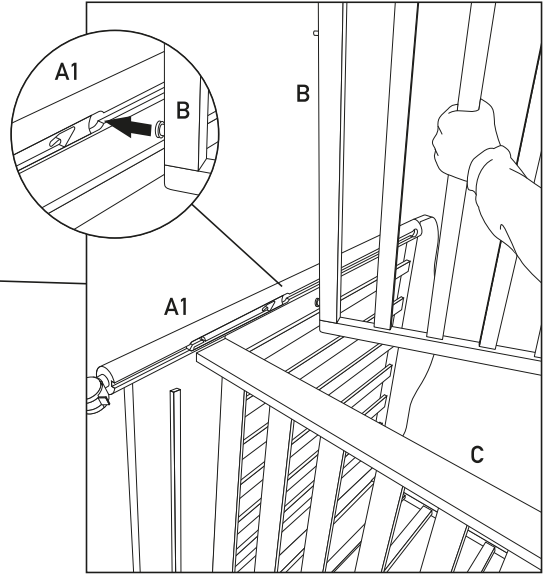
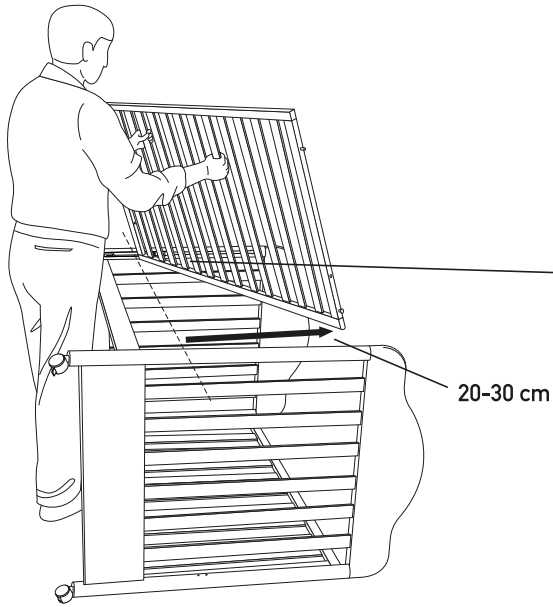

7

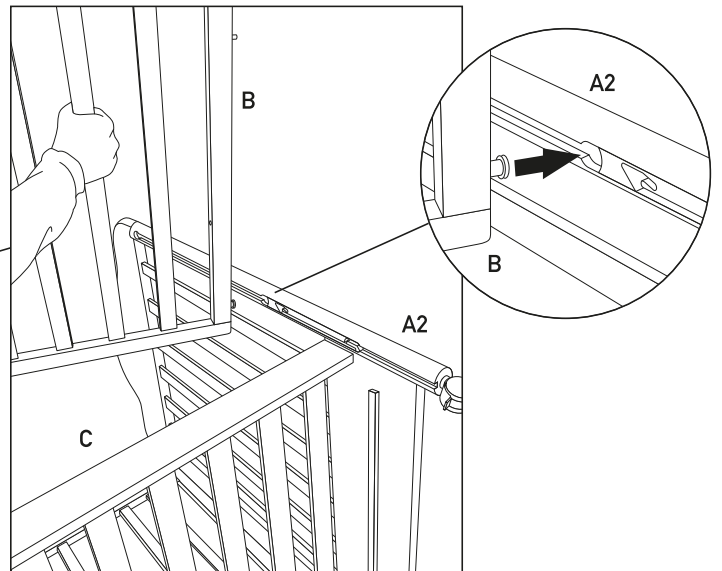
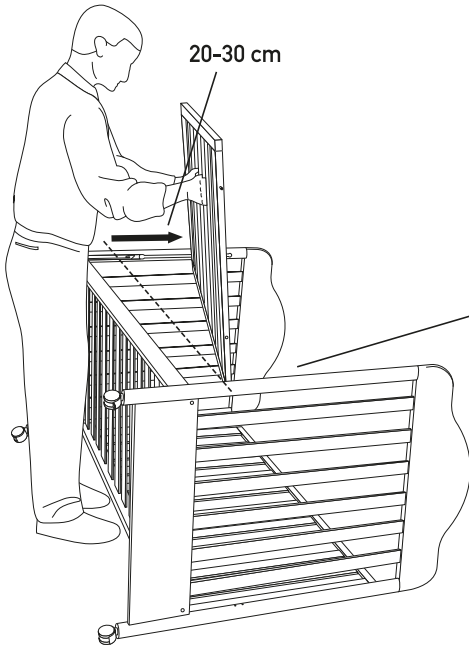

8

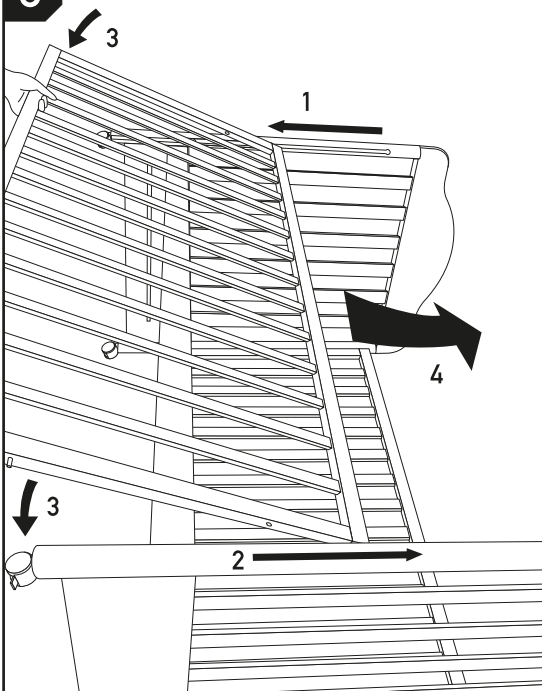

9

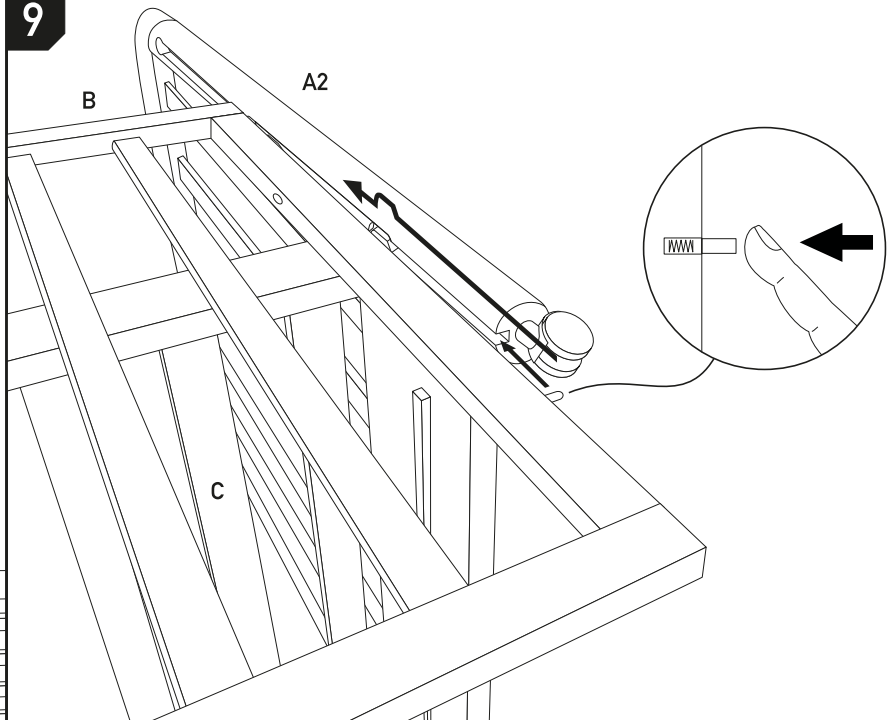

**UK**

## WARNING

You should read the instructions carefully before assembling your cot. We advise you to check the contents of the box in order to make sure that all necessary parts are accounted for. To avoid damaging your cot during assembly you should place the contents on a soft, flat surface such as a carpet or rug. We would like to point out that the manufacturer shall not be held responsible for damage to cot during assembly. Please ensure that the gap between each side of the mattress and the inside rail of the cot is NOT greater than 1,3 cm (0,5 inches). THESE INSTRUCTIONS ARE IMPORTANT - PLEASE READ CAREFULLY

The correct use and maintenance of the cot will ensure it gives long and trouble free use. Please remember that the safety of your child is your responsibility.

### THE MATERIAL

Your cot is made of beech and its beauty can be maintained by cleaning with a soft dry cloth. Occasionally a damp cloth may be used for cleaning but it is important that the cot is wiped dry afterwards.

### ASSEMBLY

Please read through these instructions before assembly. Carefully unpack the carton, checking against the list to make sure that you have a complete set of parts. We recommend that you assemble the product on a clean, flat surface, making sure there are no sharp objects around which could mark or damage it.

### CAUTION!

The hardware used to assemble this product should be kept out of the children.

**E**

## ATENCIÓN

Controle el contenido de la caja. Para evitar dañar la cuna durante el montaje, rogamos quite los embalajes sobre superficies limpias y planas. El Fabricante declina toda responsabilidad en caso de daños ocurridos durante el montaje de la cuna. Rogamos controle que los espacios entre el colchón y las barandillas (y cabecera/pie de cama) NO superen 1,3 cm.

### INSTRUCCIONES IMPORTANTES ROGAMOS LEER DETENIDAMENTE

El uso correcto y el mantenimiento de la cuna, permitirán su duración y uso sin problemas.

Recordamos que la seguridad del bebé depende de usted.

### MATERIALES

Las cunas están fabricadas en haya. Su belleza puede mantenerse limpiándolas con paños suaves y, si procede, húmedos (en este caso, luego hay que secar con un paño seco).

### MONTAJE

Antes de empezar el montaje, leer detenidamente estas instrucciones. luego quitar el embalaje de la cuna y controlar todos los elementos detallados en el listado. Recomendamos realizar el montaje sobre una superficie limpia y plana, sin resaltes ni objetos puntiagudos que podrían marcar o dañar las partes. ¡ATENCIÓN!

El juego de herrajes contiene componentes que deberán mantenerse lejos del alcance de los niños durante el montaje.

**CHN**

### 警告

请照顾好自己的孩子：您应该对孩子的安全负责。

重要事项：请保留此组装说明书，以备日后参考。您应该在组装儿童床之前仔细阅读说明书。我们建议您检查包装箱内的物品，以确定包含所有必要的零件。为避免儿童床在组装过程中被损坏，您应该将箱内物品放置在柔软、平坦的表面，例如地毯或毯子。我们想在此说明，对于儿童床在组装过程中发生的损坏，厂商概不负责。请确保儿童床的床垫各面与内横栏之间的间隙不超过1.3厘米（0.5英寸）。

此说明书为重要说明 - 请仔细阅读正确的使用和保养，可确保儿童床长久使用且不出故障。请记住，孩子的安全由您自己负责。

**F**

## ATTENTION

Merci de vérifier le contenu de votre carton. Pour éviter de rayer votre meuble lors de l'assemblage, installez vous sur la moquette ou sur un tapis. Le fabricant se dégage de toute responsabilité pour toute détérioration survenant lors de l'assemblage du meuble. Il est important de vérifier que l'espace entre le matelas et les côtés n'est pas supérieur à 1,3 cm. CES INSTRUCTIONS SONT IMPORTANTES - A LIRE AVEC ATTENTION

L'utilisation et l'entretien correcte de votre lit lui assurera une utilisation longue et sans ennui. N'oubliez pas que la sécurité de votre enfant est votre responsabilité.

### LE MATERIEL

Votre lit a été fabriqué en pin massif. L'aspect de votre meuble peut être conservé en n'utilisant que des chiffons doux pour le nettoyage.

Occasionnellement, un chiffon humide peut être utilisé mais n'oubliez pas ensuite d'essuyer la surface humide avec un chiffon sec.

### L'ASSEMBLAGE

Avant de commencer l'assemblage de votre lit, lire attentivement la notice. Prenez soin de ne pas abîmer les différentes parties du meuble et assurez vous d'avoir toutes les pièces détachées figurantes sur la notice de montage. Nous vous recommandons d'assembler le lit sur une surface propre et plane en vous assurant qu'aucun objet pointu ne raje les parties du meuble.

### ATTENTION!

Un nombre important de petites pièces est utilisé pour l'assemblage de ce lit. Il est conseillé de vérifier que vos enfants ne jouent pas avec ces pièces pendant l'assemblage.

**GR**

## ΠΡΟΕΙΔΟΠΟΙΗΣΕΙΣ

Ελέγξτε το περιεχόμενο της κούτας. Για να αποφύγετε τις φθορές στο κρεβάτι κατά τη συναρμολόγηση, παρακαλούμε να αφαιρέσετε τη συσκευασία σε καθαρές και επίπεδες επιφάνειες. Ο κατασκευαστής δεν αναλαμβάνει καμία ευθύνη για οποιαδήποτε ζημιά προκληθεί κατά τη συναρμολόγηση του κρεβατιού. Συνιστάται να ελέγξετε αν τα κενά μεταξύ του στρώματος και των καγκέλων (και των κορυφών) ξεπερνούν τα 1,3 cm. Η σωστή χρήση και η συντήρηση του κρεβατιού θα σας εξασφαλίσει διάρκεια ζωής και χρήση χωρίς προβλήματα.

### ΚΑΘΑΡΙΣΜΟΣ ΚΑΙ ΣΥΝΤΗΡΗΣΗ

Τα κρεβάτια είναι κατασκευασμένα από οξιά. Η ομορφιά τους μπορεί να διατηρηθεί καθαρίζοντας τα με μαλακά και κάποιες φορές βρεγμένα πανάκια (στην περίπτωση αυτή θυμηθείτε να τα περάσετε μετά με ένα στεγνό πανάκι).

### ΣΥΝΑΡΜΟΛΟΓΗΣΗ

Πριν αρχίσετε τη συναρμολόγηση, διαβάστε προσεκτικά αυτές τις οδηγίες, στη συνέχεια αφαιρέστε τη συσκευασία από το κρεβάτι και ελέγξτε όλα τα στοιχεία που αναφέρονται στον κατάλογο.

Συνιστάται η συναρμολόγηση να γίνεται σε μια καθαρή και επίπεδη επιφάνεια, χωρίς προεξοχές ή αιχμηρά αντικείμενα που μπορεί να χαράξουν ή να καταστρέψουν τα τμήματα του προϊόντος.

**ΠΡΟΣΟΧΗ!** Η συσκευασία με τις βίδες περιέχει στοιχεία που πρέπει να φυλάσσονται μακριά από τα παιδιά κατά τη διάρκεια της συναρμολόγησης.

**I**

## ATTENZIONE

Controllare il contenuto della scatola. Onde evitare il danneggiamento del letto durante l'assemblaggio, si prega di togliere gli imballaggi su superfici pulite e piane. Il Fabbricante non si assume alcuna responsabilità per qualsiasi danno durante l'assemblaggio del letto. Si consiglia di verificare che gli spazi tra il materasso e le sponde (e testiera/pediera) non superi 1,3 cm.

### ISTRUZIONI IMPORTANTI - SI PREGA DI LEGGERE ATTENTAMENTE

L'uso corretto e la manutenzione del lettino ne consentiranno la durata e un uso senza problemi. Ricordiamo che la sicurezza del bambino dipende da voi.

### MATERIALI

I lettini sono costruiti in faggio, la loro bellezza si può mantenere pulendoli con panni morbidi e occasionalmente umidi (in questo caso ricordarsi di passare poi un panno asciutto).

### ASSEMBLAGGIO

Prima di iniziare l'assemblaggio leggere attentamente queste istruzioni, poi togliere l'imballaggio del lettino e controllare tutti gli elementi riportati nell'elenco. Raccomandiamo di effettuare l'assemblaggio su una superficie pulita e piana, priva di sporgenze o oggetti acuminati che potrebbero segnare o danneggiare le parti.

### ATTENZIONE!

La confezione ferramenta contiene componenti, che devono essere tenuti lontano dalla portata di bambini in fase di assemblaggio.

**RU**

## МЕРЫ ПРЕДОСТОРОЖНОСТИ

Проверить содержимое коробки. Во избежание повреждения изделия во время монтажа рекомендуется снимать упаковку на чистой и ровной поверхности.

Производитель не несет ответственность за вред, причинённый при монтаже изделия. Рекомендуется проверить, чтобы расстояние между матрасом и бортиками (и изголовьем/изножьем) не превышало 1,3 см. Правильное использование и уход за изделием продлят срок службы и использование без проблем.

### УХОД ЗА ИЗДЕЛИЕМ

Кроватка выполнена из бука. Красоту кроватки можно поддерживать, ухаживая за материалом с помощью мягкой и слегка увлажненной ткани (в таком случае, после этого необходимо протереть изделие сухой тканью).

### СБОРКА

Перед началом сборки внимательно прочитайте настоящую инструкцию, затем снимите с кроватки упаковку и проверьте наличие всех элементов, указанных в списке. Монтаж рекомендуется выполнять на чистой и ровной поверхности, без выпуклостей или острых предметов, которые могут поцарапать или повредить детали кроватки.

**ВНИМАНИЕ!** Упаковка с фурнитурой содержит компоненты, которые необходимо держать в момент сборки вдали от детей.

### 材料

此款儿童床由山毛榉木制作而成。应使用柔软干燥的布料对儿童床进行清洁以保持漂亮的外观。偶尔可使用潮湿布料清洁儿童床，但谨记，清洁后一定要完全擦干。

### 组装

请于组装前通读此说明书。小心拆开纸板箱，再次核对零部件清单以确保您拥有全套零部件。我们建议您在清洁、平坦的表面上组装产品，并确保周围没有会划破或毁坏儿童床的锐器。

### 注意！

用于组装本产品的五金器件应置于儿童够不着的地方。

PARTS REPERE COMPONENTI ELEMENTOS ΣΤΟΙΧΕΙΩΝ КОМПОНЕНТОВ 零件目录表	Q.TY Q.TE Q.TÀ C.DAD ΠΟΣΟΤΗΤΑ ΚΟΛΙΚΗΤΣΩ 数量	DESCRIPTION PART DESIGNATION PIECE DESCRIZIONE ELEMENTO DESCRIPCIÓN ELEMENTO ΠΕΡΙΓΡΑΦΗ ΣΤΟΙΧΕΙΩΝ ОПИСАНИЕ ЭЛЕМЕНТОВ 零件描述	COMPOSITION DESIGNATION MATIERE DESCRIZIONE MATERIALE COMPOSICIÓN ΣΥΝΘΕΣΗ СОСТАВ 描述部分
A1+A2	1+1	HEADBOARD (A1) + FOOTBOARD (A2) TETE (A1) + PIED (A2) TESTIERA (A1) + PIEDERA (A2) САВЕСЕРА (A1) + PIE (A2) ΚΕΦΑΛΑΡΙ (A1) ΚΑΙ ΚΑΤΩ ΑΚΡΟ (A2) ИЗГОЛОВЬЕ (A1) + ИЗНОЖЬЕ (A2) 床头板 (A1) + 床尾板 (A2)	BEECH AND BEECH VENEER PARTICLEBOARD COATED WITH POLYURETHANE VARNISH HETRE MASSIV ET PANNEAU DE PARTICULES VERNIS POLYURETHANE FAGGIO VERNICIATO E PANNELLI IN TRUCIOLARE IMPIALLACCIATO FAGGIO VERNICIATI CON VERNICE POLIURETANICA HAYA BARNIZADA Y PANELES DE AGLOMERADO CHAPADO HAYA BARNIZADOS CON PINTURA POLIURETÁNICA ΒΑΜΜΕΝΗ ΟΞΙΑ ΚΑΙ ΕΠΙΦΑΝΕΙΕΣ ΑΠΟ ΜΟΡΙΟΣΑΝΙΔΑ, ΜΕ ΕΠΕΝΔΥΣΗ ΟΞΙΑΣ, ΒΑΜΜΕΝΕΣ ΜΕ ΒΕΡΝΙΚΙ ΠΟΛΥΟΥΡΕΘΑΝΗΣ. ОКРАШЕННЫЙ БУК И ДСП ПЛИТА, ОБЛИЦОВАННАЯ 山毛榉木和涂聚亚安酯清漆的山毛榉刨花板
B	2	DROPPRAILS WITH PVC TEETHING RAIL COTE AVEC PROTECTION PLASTIQUE SPONDINE CON GUAINA PROTETTIVA IN PVC ΒΑΡΑΝΔΙΛΛΑΣ ΣΟΝ FUNDA PROTECTORA ΚΑΓΚΕΛΑ Ε ΠΡΟΣΤΑΤΕΥΤΙΚΗ ΕΠΕΝΔΥΣΗ БОРТИКИ С ЗАЩИТНОЙ ОБОЛОЧКОЙ 帶聚氯乙稀吸条的护栏	BEECH COATED WITH POLIURETHANE VARNISH HETRE MASSIV VERNIS POLYURETHANE FAGGIO VERNICIATO CON VERNICE POLIURETANICA HAYA BARNIZADA CON PINTURA POLIURETÁNICA ΒΑΜΜΕΝΗ ΟΞΙΑ ΜΕ ΒΕΡΝΙΚΙ ΠΟΛΥΟΥΡΕΘΑΝΗΣ. БУК, ОКРАШЕННЫЙ ПОЛИУРЕТАНОВОЙ КРАСКОЙ. 涂聚亚安酯清漆的山毛榉木
C	1	WOODEN BASE SOMMIER RETE IN FAGGIO SOMIER ΒΑΣΗ РЕШЕТКА-ПОДМАТРАСНИК 木底	BEECH HETRE FAGGIO HAYA ΟΞΥΑ БУК 山毛榉木
D	1	HARDWARE SET QUINCAILLERIE SACCHETTO FERRAMENTA BOLSAS DE HERRAJES ΣΑΚΟΥΛΑΚΙ ΜΕ ΒΙΔΕΣ ПАКЕТИК С ФУРНИТУРОЙ 五金组件	
E	1	ASSEMBLY INSTRUCTIONS NOTICE DE MONTAGE ISTRUZIONI DI MONTAGGIO INSTRUCCIONES DE MONTAJE ΟΔΗΓΙΕΣ ΧΡΗΣΕΩΣ ИНСТРУКЦИЯ ДЛЯ ИСПОЛЬЗОВАНИЯ 組裝說明書	
F	1	DRAWER TIROIR CASSETTO CAJON ΣΥΡΤΑΡΙ ЯЩИК 抽屜	MELAMMINIC PARTICLEBOARD + MDF PANNEAU DE PARTICULES MELAMINE + MDF PANNELLO TRUCIOLARE MELAMMINICO + MDF TABLERO AGLOMERADO MELAMINICO + MDF ΜΕΛΑΜΙΝΗ ΠΑΝΕΛ ΜΟΡΙΟΣΑΝΙΔΑ + MDF МЕЛАМИН ДСП ПАНЕЛЬ + MDF 三聚氰胺刨花板, 中密度面板

HARDWARE SET  
QUINCAILLERIE  
SACCHETTO FERRAMENTA  
BOLSAS DE HERRAJES  
ΣΑΚΟΥΛΑΚΙ ΜΕ ΒΙΔΕΣ  
ПАКЕТИК С ФУРНИТУРОЙ  
五金组件

PARTS REPERE COMPONENTI ELEMENTOS ΣΤΟΙΧΕΙΩΝ КОМПОНЕНТОВ 零件目录表	Q.TY Q.TE Q.TÀ C.DAD ΠΟΣΟΤΗΤΑ ΚΟΛΙΚΗΤΣΩ 数量	DESCRIPTION PART DESIGNATION PIECE DESCRIZIONE ELEMENTO DESCRIPCIÓN ELEMENTO ΠΕΡΙΓΡΑΦΗ ΣΤΟΙΧΕΙΩΝ ОПИСАНИЕ ЭЛЕМЕНТОВ 零件描述	PARTS REPERE COMPONENTI ELEMENTOS ΣΤΟΙΧΕΙΩΝ КОМПОНЕНТОВ 零件目录表	Q.TY Q.TE Q.TÀ C.DAD ΠΟΣΟΤΗΤΑ ΚΟΛΙΚΗΤΣΩ 数量	DESCRIPTION PART DESIGNATION PIECE DESCRIZIONE ELEMENTO DESCRIPCIÓN ELEMENTO ΠΕΡΙΓΡΑΦΗ ΣΤΟΙΧΕΙΩΝ ОПИСАНИЕ ЭЛЕМЕНТОВ 零件描述
D1	1	ALLEN KEY CLE DE MONTAGE CHIAVETTA ESAGONALE LLAVE HEXAGONAL ΕΞΑΓΩΓΙΚΟ ΚΛΕΙΔΙ ФИГУРНЫЙ КЛЮЧ 内六角扳手	D8	4	PLASTIC INSERT SUPPORT AXE ROULETTE BOCCOLA IN PLASTICA CASQUILLO DE INSERCIÓN PLASTICO ΠΛΑΣΤΙΚΗ ΚΕΦΑΛΗ ВТУЛКА ИЗ ПЛАСТМАССЫ 塑料插件
D2	8	ALLENHEAD BOLT 6Mx30 mm VIS POUR SUPPORT SOMMIER 6Mx30 mm VITE 6Mx30 mm TORNILLO 6Mx30 mm ΒΙΔΑ 6Mx30 MM ВИНТ 6Mx30 MM 六角螺栓 6Mx30mm	D9	2	CASTER ROULETTE RUOTA RUEDA ΡΟΔΑ КОЛЕСО 脚轮
D3	4	PLASTIC BASE SUPPORT SUPPORT SOMMIER SUPPORTO PLASTICO SOPORTE PLÁSTICO DEL SOMIER ΠΛΑΣΤΙΚΟ ΣΤΗΡΙΓΜΑ ПЛАСТМАССОВЫЙ ДЕРЖАТЕЛЬ 塑料支座	D10	2	CASTER WITH BRAKE ROULETTE AVEC FREINAGE RUOTA CON FRENO RUEDA FRENADA ΡΟΔΑ ΜΕ ΦΡΕΝΟ КОЛЕСО С ТОРМОЗОМ 车轮与制动
D4	6	BRASS ALLENHEAD BOLT 6Mx65 mm VIS POUR SOMMIER 6Mx65 mm VITE OTTONATA 6Mx65 mm TORNILLO LATONADO 6Mx65 mm ΒΙΔΑ ΜΕ ΕΠΙΚΑΛΥΨΗ ΜΠΡΟΥΤΖΟΥ 6Mx65 MM ЛАТУННЫЙ ВИНТ 6Mx65 MM 黄铜六角螺栓 6Mx65mm	D11	4	METAL PIN TOURILLON DE METAL PERNO METALLICO PERNO PARA RUEDAS ΜΕΤΑΛΛΙΚΟΣ ΑΞΟΝΑΣ МЕТАЛЛИЧЕСКИЙ СΤΕΡЖЕНЬ 金属针
D5	2	COVER BOLTS CACHE TROUS COPPIA VITI COPRIFORO PAR DE TORNILLOS ΖΕΥΓΟΣ ΒΙΔΕΣ ΚΑΛΥΨΗΣ ΠΑΡΑ ΒΙΝΤΟΒ-ЗАГЛУШЕК 盖螺栓	D12	2	DRAWER PLASTIC GLIDE GLISSIERE PLASTIQUE POUR TIROIR GUIDE CASSETTO IN PLASTICA GUIAS DE PLÁSTICO DEL CAJÓN ΠΛΑΣΤΙΚΟΣ ΟΔΗΓΟΣ ΓΙΑ ΣΥΡΤΑΡΙ НАПРАВЛЯЮЩИЕ ЯЩИКА ПЛАСТМАССОВЫЕ 抽屜塑料滑轨
D6	4	BARREL NUT BARILLET BARILOTTO METALLICO BARILLETE ΜΕΤΑΛΛΙΚΟΣ ΚΥΛΙΝΔΡΟΣ КРЕПЕЖ «БОЧОНОК» МЕТАЛЛИЧЕСКИЙ 桶型螺母	D13	6	ECCENTRIC EXCENTRIQUE ECCENTRICO EXCÉNTRICA ΕΚΚΕΝΤΡΙΚΟΣ ЭКЦЕНТРИЧНЫЙ 偏心
D7	4	PLASTIC WASHER RONDELLE RONDELLA IN POLIETILENE RONDANA ΡΟΔΕΛΑ ΑΠΟ ΠΟΛΥΕΘΕΝΙΟ ШАЙБА ИЗ ПОЛИЭТИЛЕНА 塑胶垫片	D14	6	TIRANTE STAY BOLT TIRANT TIE ΓΡΑΒΑΤΑ ГАЛСТУК 耦合杆